

防落气缸



产品特性

- 当气压压力低于弹簧作动压力时，防落缸会外伸防止吸盘夹具滑落；
- 轴杆加粗且为整轴贯穿型式，可耐更高的侧向力。
- 缸径：Φ16、Φ20、Φ25、Φ32
- 行程：15mm
- 非标行程请来电咨询

型号表示方法

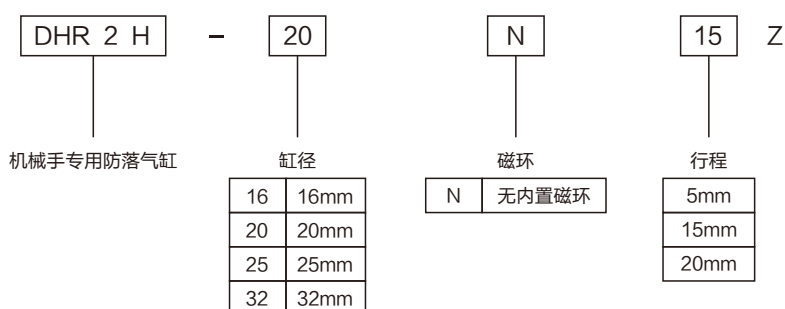

内部结构及组成零部件

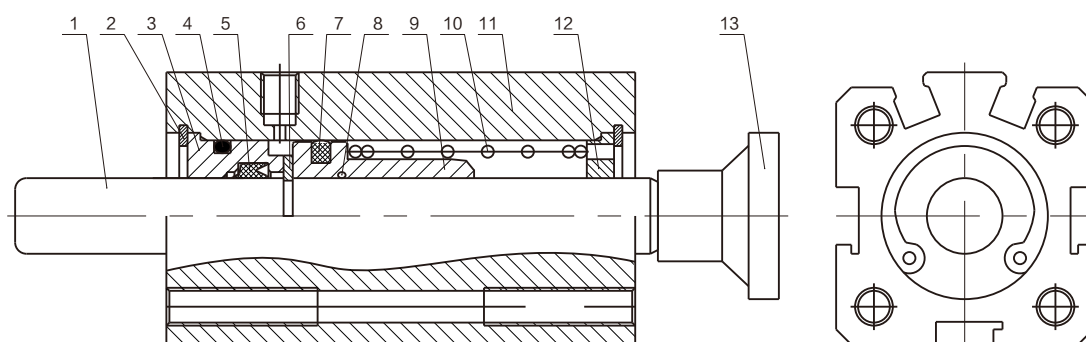

序号	名称	材料
1	活塞杆	45#镀铬研磨杆
2	孔用挡圈	65Mn
3	前盖	铝合金
4	防尘圈	日本阪上密封圈
5	O形圈	NBR
6	轴用挡圈	65Mn
7	活塞圈	日本三菱密封圈

序号	名称	材料
8	O形圈	NBR
9	活塞	铝合金
10	弹簧	琴钢丝
11	缸筒	铝合金
12	后盖	铝合金
13	拉手	塑料+铝嵌件

防落气缸

DHR2H16N5T尺寸图

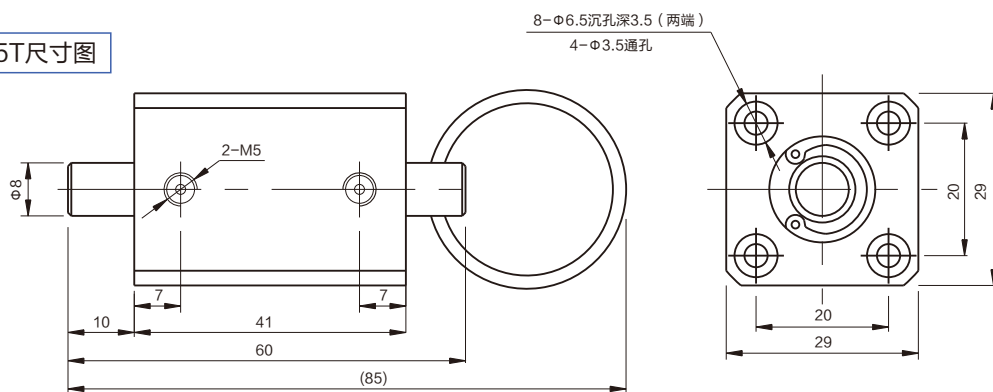

DHR2H20N15Z尺寸图

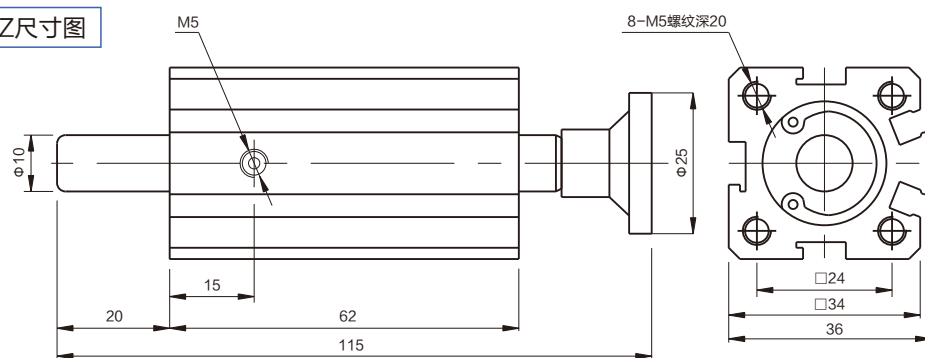

DHR2H25N15Z尺寸图

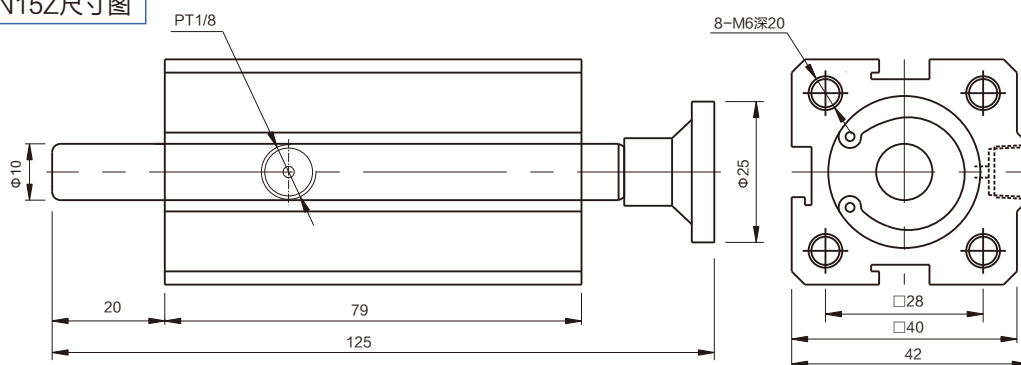

DHR2H32N20Z尺寸图

